

## Technische Dokumentation

### GIGA X9c Professional

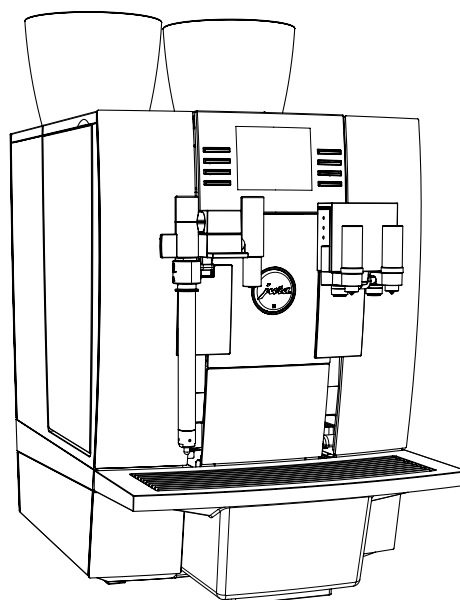

#### Lieferumfang

- Kaffeespezialitäten-Vollautomat
- Restwasserablauf-Set
- Panzerschlauch, 3/8" – 3/4" (mit 90°-Winkel)
- Cappuccino-Reiniger, 1000 ml
- Welcome Pack:
  - Bedienungsanleitung
  - Reinigungstabletten
  - Luftansaugstutzen
  - Silikonschlauch und Anschlussstück
  - Bürstenset
  - Schlüsselset

#### Anforderungen an den Aufstellort

- Waagerechte, gegen Wasser unempfindliche Fläche
- Umgebungsbedingungen:
  - Luftfeuchtigkeit max. 80 %
  - Umgebungstemperatur 10–35 °C

**i** Die bauseitig notwendigen Anschlüsse müssen durch eine konzessionierte **Fachperson** ausgeführt werden, bevor der JURA-Service-Techniker das Gerät bei Ihnen vor Ort ordnungsgemäß in Betrieb nehmen kann.

**i** Achten Sie bitte darauf, dass die bauseitigen Anschlüsse möglichst nah am Aufstellort des Geräts liegen (siehe Länge der Anschlusschläuche).

Beachten Sie unbedingt die Hinweise in der Bedienungsanleitung Ihres Kaffeevollautomaten (Kapitel 1 »Vorbereiten und in Betrieb nehmen« – »Voraussetzungen zur ersten Inbetriebnahme« / »Gerät aufstellen«).

## Maße

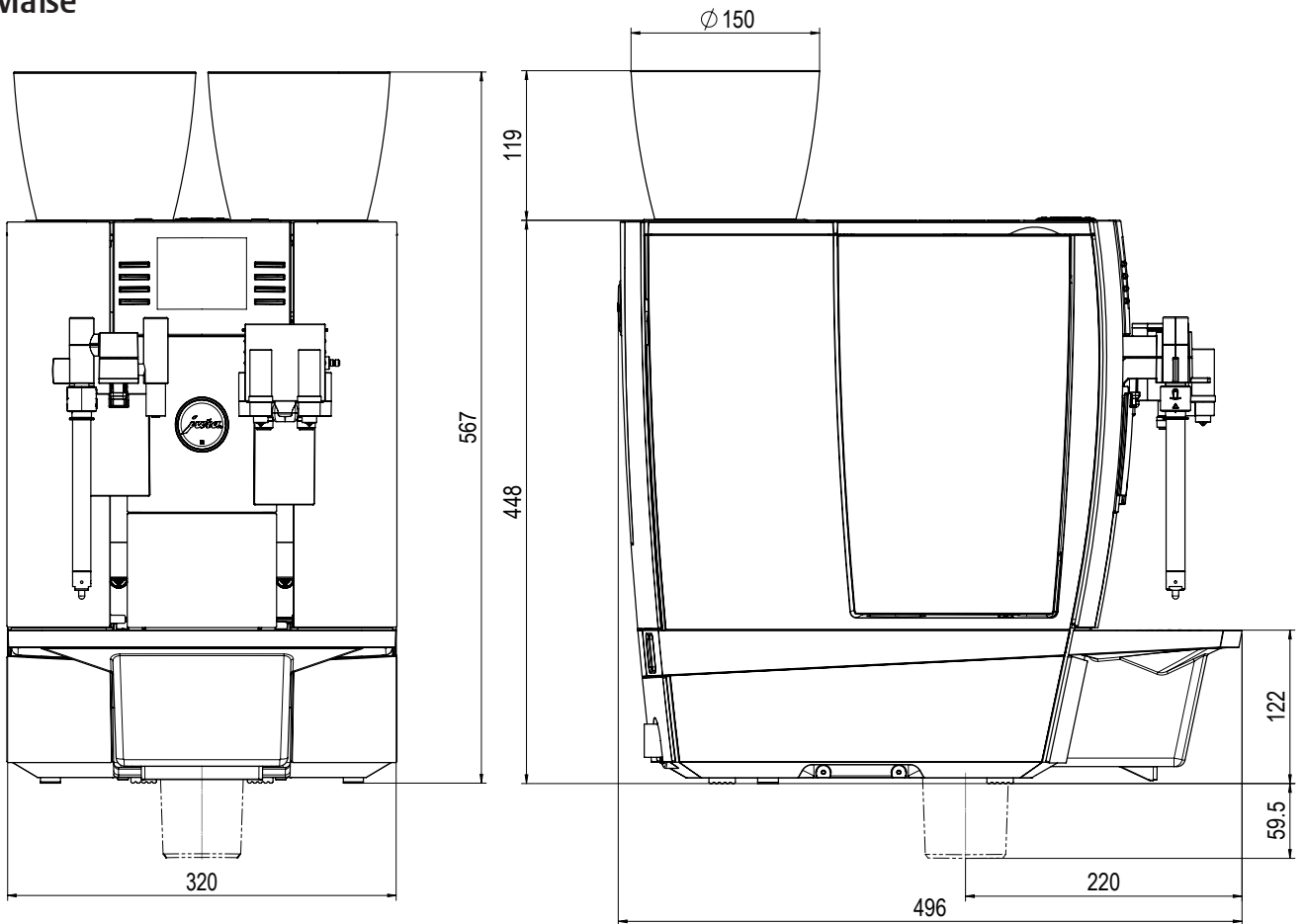

Aufriß

Seitenriß

## Allgemeiner Platzbedarf

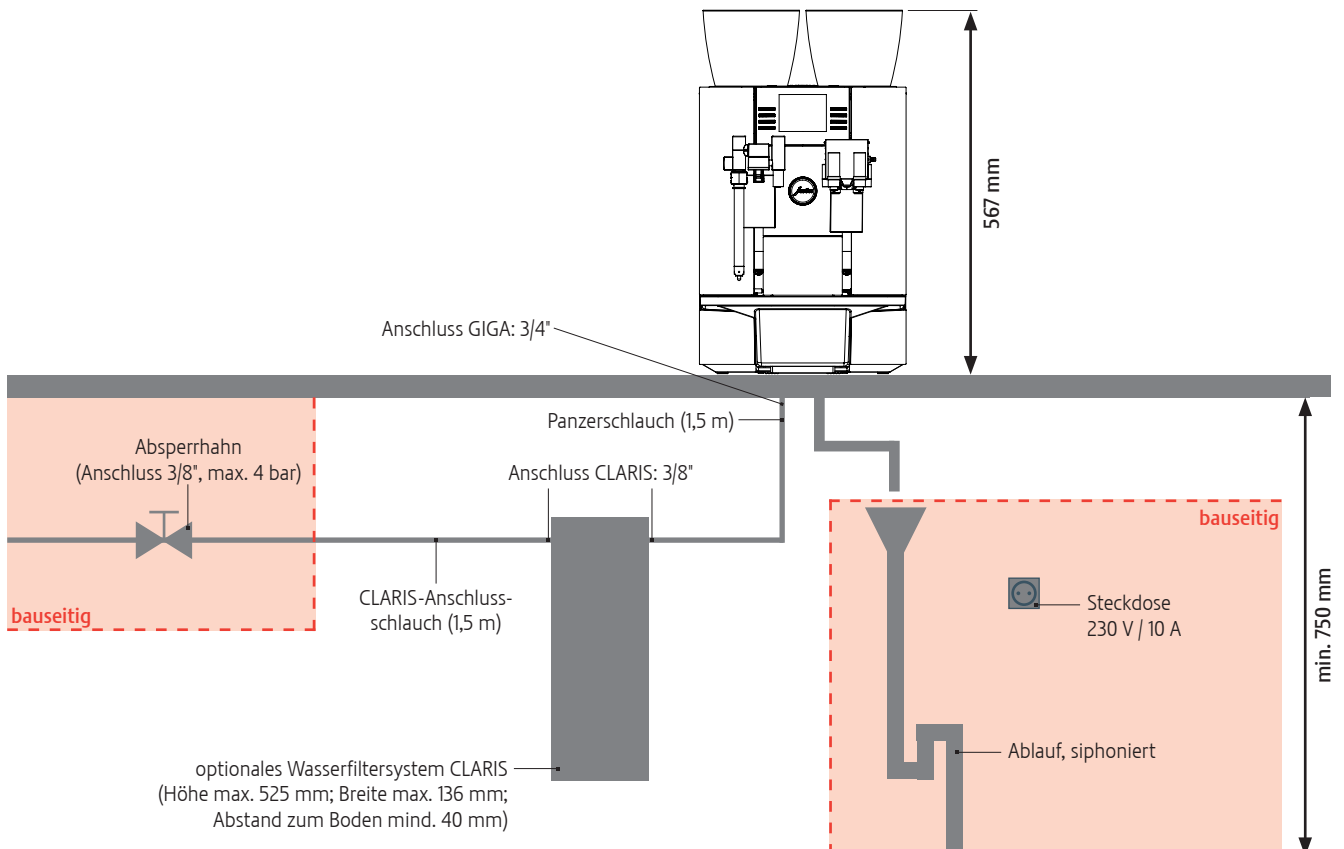

## Bohrungen für Kaffeesatzabwurf- und Restwasserablauf-Set

### Position separate Bohrungen in Arbeitsplatte für Festwasseranschluss und Restwasserschlauch

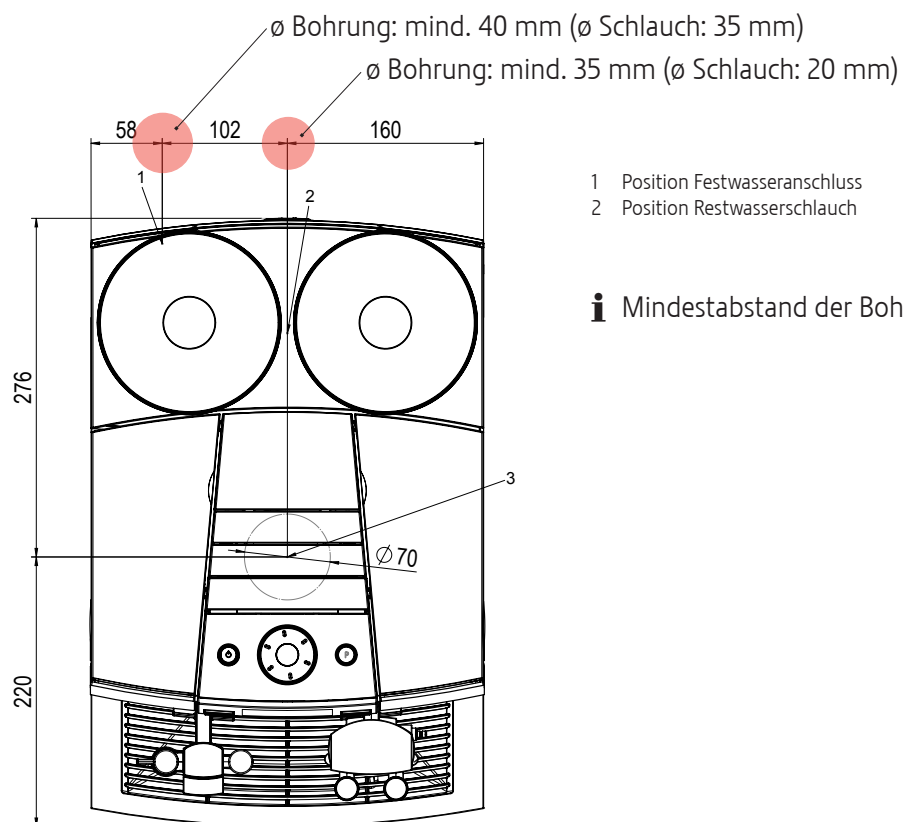

### Position gemeinsame Bohrung in Arbeitsplatte für Festwasseranschluss und Restwasserschlauch

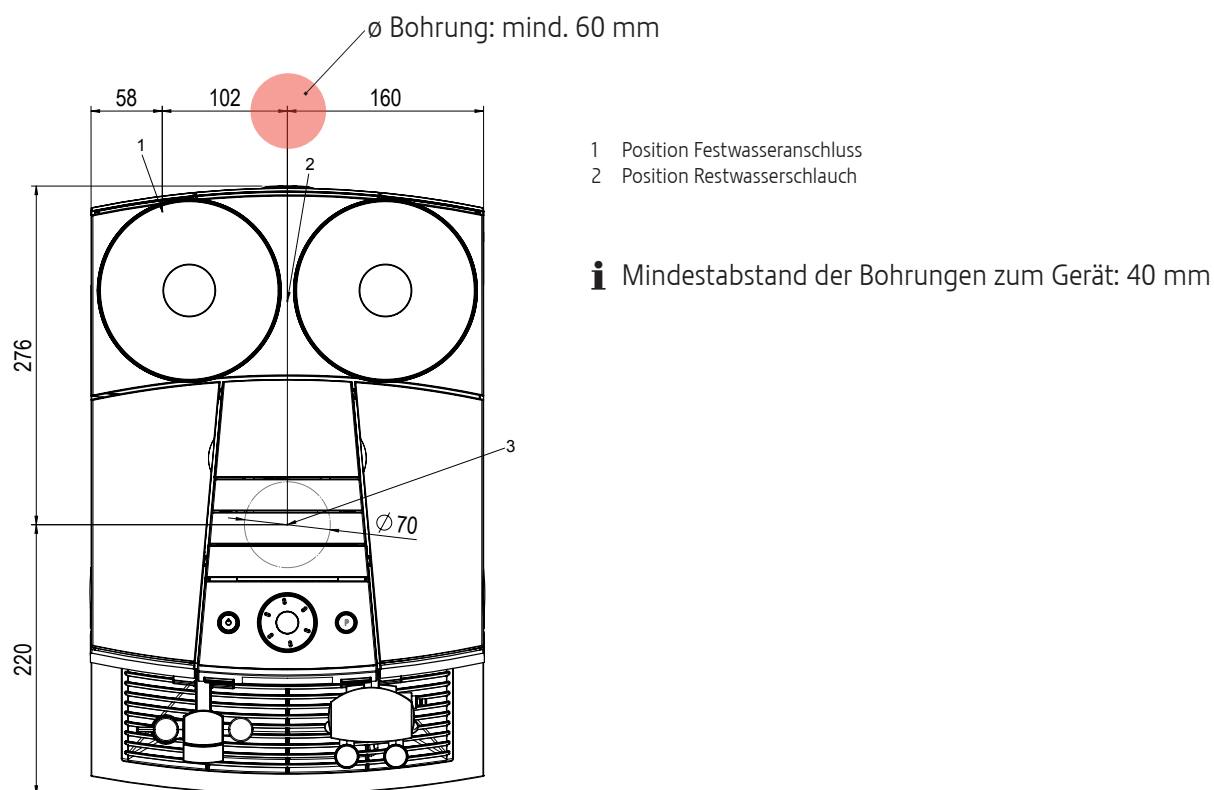

## Position Bohrung in Arbeitsplatte für Kaffeesatzabwurf

